

N 70, KÜHLSCHRANK, 177.2 X 55.8 CM,
 FLACHSCHARNIER
 K11813FEO

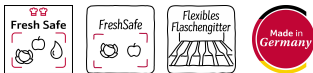

Sonderzubehör

KS0B0SZ0	Schwerlastsatz
KS9E0FZ0	FlexCooling Nachrüst-Paket
KSGG0MZ0	Butterdose
Z10020	Flaschenablage

Der Einbaukühlschrank hält Obst und Gemüse 2x länger frisch und kann dank Tür-Dekorplatte auch individuell gestaltet werden.

- ✓ Fresh Safe 2: ideal zum Aufbewahren von Obst und Gemüse.
- ✓ Fresh Safe: Schublade für flexible Lagermöglichkeiten von Obst und Gemüse.
- ✓ Flexibles Flaschengitter: Flaschenhalter und Abstellfläche in einem.
- ✓ Tür Alarm: bei geöffneter Tür ertönt ein Warnsignal.
- ✓ Flex-Ablage: mit dieser verschiebbaren Ablage ist Ihr Kühlschrank maximal flexibel.

Ausstattung

Technische Daten

Energieeffizienzklasse ¹ :	E
Durchschnittlicher Energieverbrauch in Kilowattstunden pro Jahr (kWh/a) (EU 2017/1369):	115 kWh/Jahr
Summe der Volumen der Tiefkühlfächer:	0 l
Summe der Volumen der Kaltlagerfächer und Kühlfächer:	319 l
Geräuschwert:	37 dB(A) re 1pW
Geräusch-Effizienzklasse:	C
Bauform:	Einbau
Dekorrahmen/ -platte:	Nicht möglich
Höhe:	1772 mm
Breite:	558 mm
Gerätetiefe:	545 mm
Nischenmaße für Installation (H x B x T):	1775x560x550 mm
Nettogewicht:	62.2 kg
Anschlusswert:	90 W
Absicherung:	10 A
Türanschlag:	Rechts wechselbar
Spannung:	220-240 V
Frequenz:	50 Hz
Länge Anschlusskabel:	230 cm
Anzahl Verdichter:	1
Anzahl unabhängiger Kühlkreisläufe:	1
Innenlüfter:	Ja
Scharniere wechselbar:	Ja
Anzahl verstellbarer Ablagen-Kühlteil (Stck):	6
Flaschenregale:	Nein
EAN-Nummer:	4242004251583
Marke:	Neff
Internationale Bestellbezeichnung:	K11813FEO
Produktkategorie:	Kühlschrank
Frostfree System:	Nicht zutreffend
Gerätetyp:	Vollintegriert



¹ auf einer Energieeffizienzklassen-Skala von A bis G

N 70, KÜHLSCHRANK, 177.2 X 55.8 CM,
FLACHSCHARNIER
K1813FEO

Ausstattung

Leistung und Verbrauch

- Energieeffizienzklasse: E
- Energieverbrauch / Jahr: 115 kWh/a
- Geräuscheffizienzklasse / Geräusch-Wert: C / 37 dB
- Nutzinhalt gesamt: 319 l

Design

- LED Beleuchtung

Komfort und Sicherheit

- Vollautomatische Abtauung im Kühlraum
- TouchControl - Elektronische Temperaturregelung, exakt digital ablesbar
- Super-Taste: Super Kühlen mit automatischer Deaktivierung
- Super Gefrieren: nein
- Vita Control - Konstante Temperatur durch intelligente Sensortechnik
- Akustischer Alarm bei geöffneter Tür

Kühlteil

- Nutzinhalt Kühlfächer: 319 l
- 7 Abstellflächen aus Sicherheitsglas, davon 6 höhenverstellbar
- Flexibles Flaschengitter
- 6 Türabsteller, davon 2 Flaschenabsteller

Frischhaltesystem

- 1 FreshSafe 2 Box auf Teleskopschienen; Nährstoffe bleiben bei erhöhter Luftfeuchtigkeit bis zu 2x länger erhalten.
- 1 FreshSafe Schublade auf Teleskopschienen - zur optimalen Lagerung für Ihr Obst und Gemüse.

Maße

- Gerätemaße (H x B x T): 177.2 cm x 55.8 cm x 54.5 cm
- Nischenmaße (H x B x T): 177.5 cm x 56.0 cm x 55.0 cm

Technische Informationen

- Integrierter Kühlschrank
- Türanschlag rechts, wechselbar
- Flachscharnier
- 220 - 240 V
- Anschlusswert: 90 W
- Klimaklasse: SN-ST

Zubehör

- Flaschenkamm
- KS0B0SZ0, KS9E0FZ0, KSGG0MZ0, Z10020

Länderspezifische Optionen

- Auf Basis der Ergebnisse der Normprüfung über 24 Std. Tatsächlicher Verbrauch abhängig von Nutzung/Standort des Geräts.

N 70, KÜHLSCHRANK, 177.2 X 55.8 CM,
FLACHSCHARNIER
K11813FEO

Maßzeichnungen

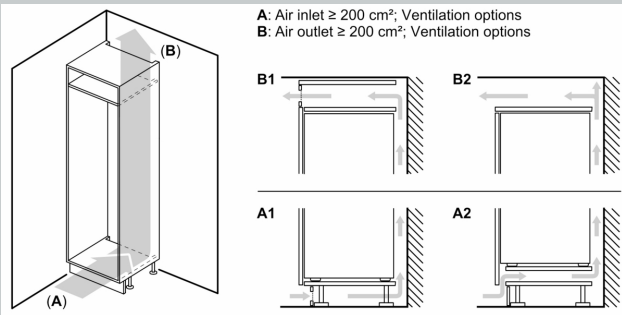

Maximal zulässiges Gewicht der Möbelfronten

Montierte Möbelfronten, die das zulässige Gewicht überschreiten, können zu Beschädigungen und zu Funktionsbeeinträchtigungen der Scharniere führen

Δ Gewicht
A: Gerätetürhöhe inklusive Scharniere in mm
B: Ungedämpftes Scharnier, Möbelfront in kg
C: Gedämpftes Scharnier, Möbelfront in kg
D: Zusätzliche mögliche Last in kg mit Schwerlastsatz

A	B	C	D
1500-1750	22	22	B+5 / C+5
720-1400	19	19	
A1	15	19	
A2	15	19	

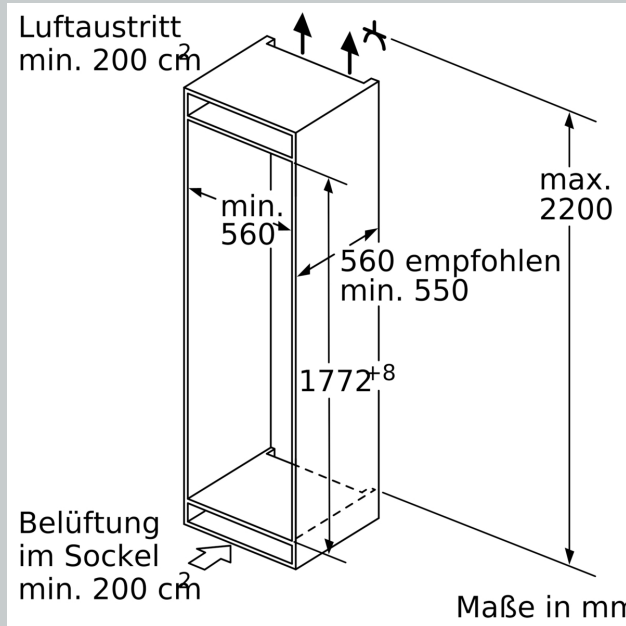
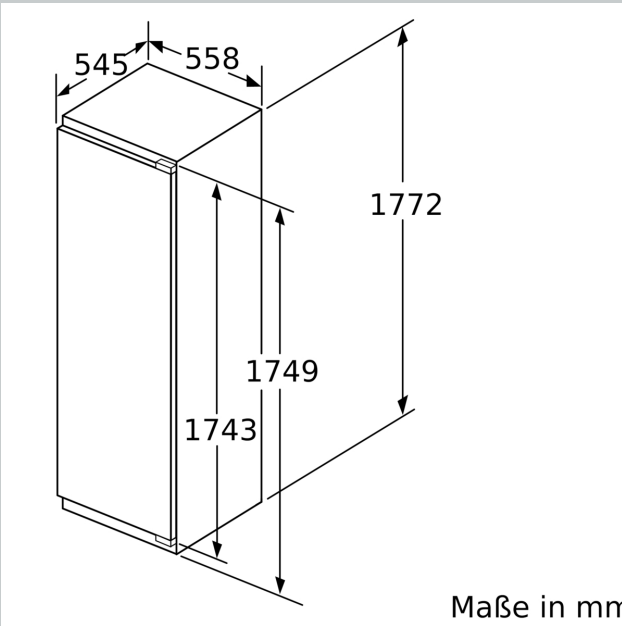

Maßzeichnungen

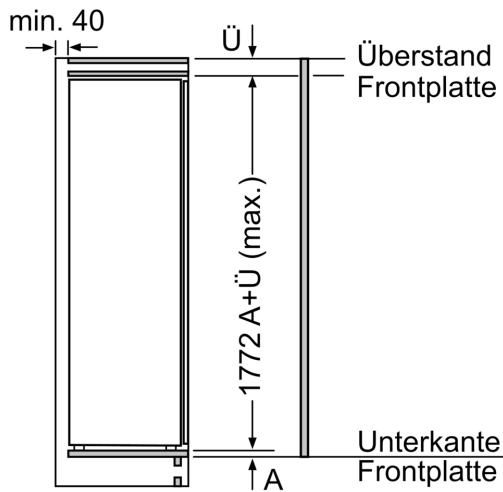

Maße in mm

Maximal zulässiges Gewicht der Möbelfronten

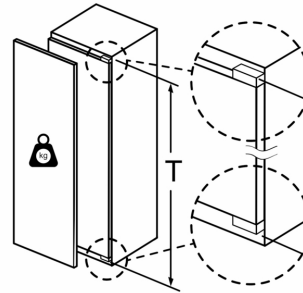

Montierte Möbeltüren, die das zulässige Gewicht überschreiten, können zu Beschädigungen und zu Funktionsbeeinträchtigung am Scharnier führen.

T: Gerätetürhöhe inklusive Scharniere in mm:	ungedämpftes Scharnier, Tür in kg:	gedämpftes Scharnier, Tür in kg:
1500-1750	22	22

Maße in mm
Empfehlung Spaltmaße für Flachscharnier

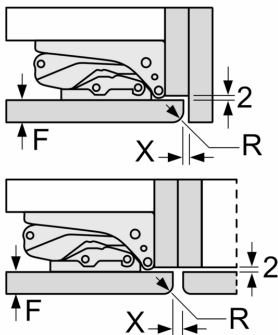

F	R	X
16-19	0-3	2,5
20	0-1	3
	2-3	2,5
21	0-1	3
	2-3	2,5
22	0	4
	1	3,5
	2-3	3

Die in der Tabelle empfohlenen Spaltmaße sind einzuhalten, um eine kollisionsfreie Öffnung der Gerätetüre zu gewährleisten und Beschädigungen am Küchenmöbel zu vermeiden.