

N 50, KÜHLSCHRANK, 177.2 X 54.1 CM,
FLACHSCHARNIER
K11812FEO

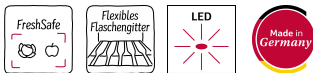

Integriertes Zubehör

1 x Schwerlastsatz

Sonderzubehör

KSGGOMZ0 Butterdose

Der geräumige Einbaukühlschrank mit Fresh Safe-Schublade für Obst und Gemüse und vielen flexiblen Aufbewahrungsmöglichkeiten.

- ✓ Fresh Safe: Schublade für flexible Lagermöglichkeiten von Obst und Gemüse.
- ✓ Flexibles Flaschengitter: Flaschenhalter und Abstellfläche in einem.
- ✓ Tür Alarm: bei geöffneter Tür ertönt ein Warnsignal.
- ✓ Flex-Ablage: mit dieser verschiebbaren Ablage ist Ihr Kühlschrank maximal flexibel.
- ✓ LED-Beleuchtung: angenehm helles Licht im gesamten Kühlschrank mit langlebigen LEDs.

Ausstattung

Technische Daten

Energieeffizienzklasse ¹ :E
Durchschnittlicher Energieverbrauch in Kilowattstunden pro Jahr (kWh/a) (EU 2017/1369):114 kWh/Jahr
Summe der Volumen der Tiefkühlfächer:0 l
Summe der Volumen der Kaltlagerfächer und Kühlfächer:310 l
Geräuschwert:35 dB(A) re 1pW
Geräusch-Effizienzklasse:B
Bauform:Einbau
Dekorrahmen/ -platte:Nicht möglich
Höhe:1772 mm
Breite:541 mm
Gerätetiefe:548 mm
Nischenmaße für Installation (H x B x T):1775x560x550 mm
Nettogewicht:53.0 kg
Absicherung:10 A
Türanschlag:Rechts wechselbar
Spannung:220-240 V
Frequenz:50 Hz
Länge Anschlusskabel:230 cm
Anzahl Verdichter:1
Anzahl unabhängiger Kühlkreisläufe:1
Innenlüfter:Ja
Scharniere wechselbar:Ja
Anzahl verstellbarer Ablagen-Kühlteil (Stck):5
Flaschenregale:Nein
EAN-Nummer:4242004271932
Marke:Neff
Internationale Bestellbezeichnung:K11812FEO
Produktkategorie:Kühlschrank
Frostfree System:Nicht zutreffend
Gerätetyp:Vollintegriert
Integriertes Zubehör:1 x Schwerlastsatz



¹ auf einer Energieeffizienzklassen-Skala von A bis G

N 50, KÜHLSCHRANK, 177.2 X 54.1 CM,
FLACHSCHARNIER
K1812FEO

Ausstattung

- Flachscharnier,

Leistung und Verbrauch

- Energieeffizienzklasse: E
- Energieverbrauch / Jahr: 114 kWh/a
- Geräuscheffizienzklasse / Geräusch-Wert: B / 35 dB
- Nutzinhalt gesamt: 310 l

Design

- Reinigungsfreundlicher, heller Innenraum
- LED Beleuchtung

Komfort und Sicherheit

- Vollautomatische Abtauung im Kühlraum
- Elektronische Temperaturregelung über LED ablesbar
- Super-Taste: Super Kühlen mit automatischer Deaktivierung
- Optische und akustische Warneinrichtung bzw. Aktivwarnsystem bei geöffneter Tür

Kühlteil

- Nutzinhalt Kühlfächer: 310 l
- 7 Abstellflächen aus Sicherheitsglas, davon 5 x höhenverstellbar
- Flexibles Flaschengitter
- 5 Türabsteller, davon 2 Flaschenabsteller

Frischhaltesystem

- 2 FreshSafe Boxen - Der ideale Ort zur optimalen Lagerung für Ihr Obst und Gemüse.

Maße

- Gerätemaße (H x B x T): 177.2 cm x 54.1 cm x 54.8 cm
- Nischenmaße (H x B x T): 177.5 cm x 56.0 cm x 55.0 cm

Technische Informationen

- Einbau, vollintegriert
- Integrierter Kühlschrank
- Türanschlag rechts, wechselbar
- 220 - 240 V
- Länge des Anschlusskabel: 230 cm
- Klimaklasse: SN-ST

Zubehör

- 1 x Schwerlastsatz

Länderspezifische Optionen

- Auf Basis der Ergebnisse der Normprüfung über 24 Std.
Tatsächlicher Verbrauch abhängig von Nutzung/Standort des Geräts.

N 50, KÜHLSCHRANK, 177.2 X 54.1 CM,
FLACHSCHARNIER
K11812FEO

Maßzeichnungen

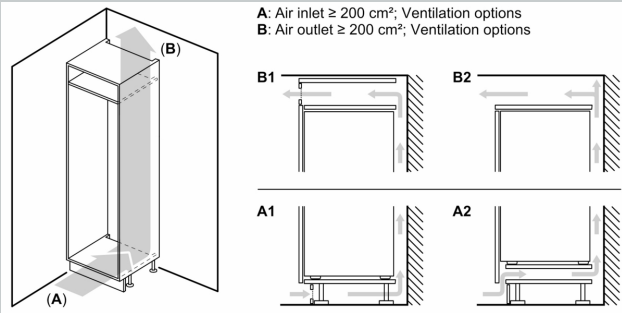

Maximal zulässiges Gewicht der Möbelfronten

Montierte Möbelfronten, die das zulässige Gewicht überschreiten, können zu Beschädigungen und zu Funktionsbeeinträchtigungen der Scharniere führen

Δ Gewicht
A: Gerätetürhöhe inklusive Scharniere in mm
B: Ungedämpftes Scharnier, Möbelfront in kg
C: Gedämpftes Scharnier, Möbelfront in kg
D: Zusätzliche mögliche Last in kg mit Schwerlastsatz

A	B	C	D
1500-1750	22	22	B+5 / C+5
720-1400	19	19	
A1	15	19	
A2	15	19	

Maße in mm

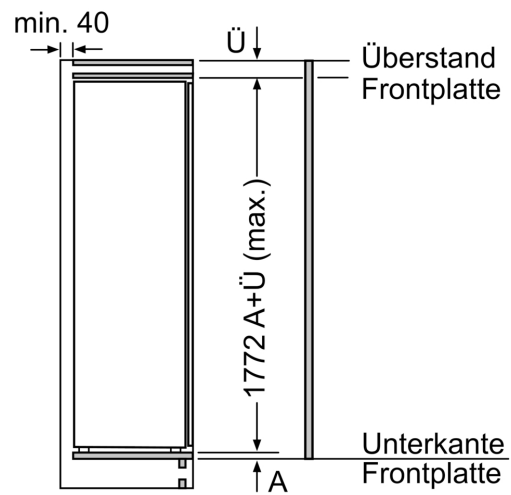
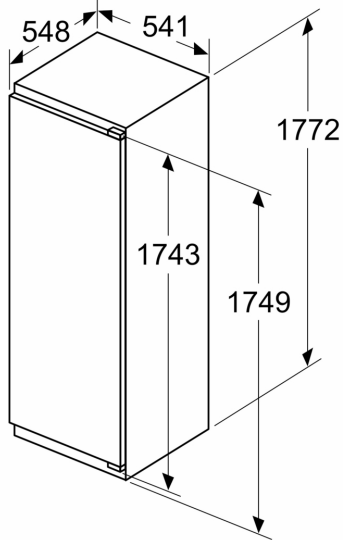

Maße in mm

Maßzeichnungen

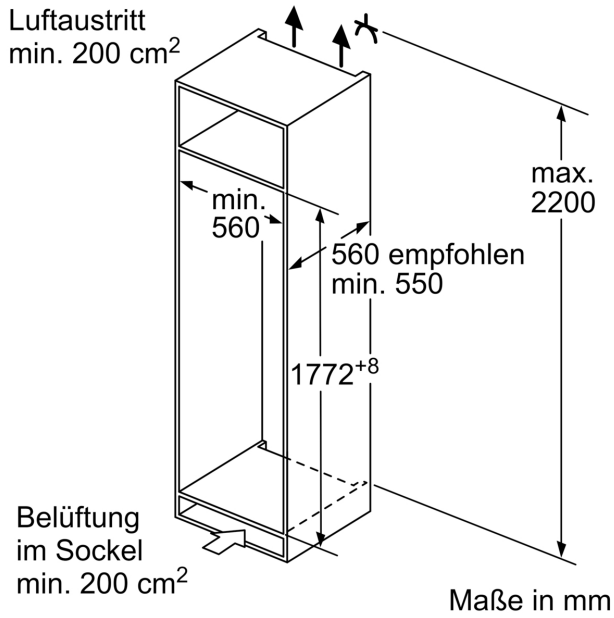

Maße in mm
Empfehlung Spaltmaße für Flachscharnier

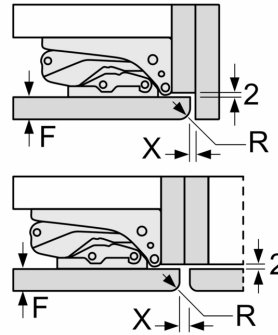

F	R	X
16-19	0-3	2,5
20	0-1	3
	2-3	2,5
21	0-1	3
	2-3	2,5
22	0	4
	1	3,5
	2-3	3

Die in der Tabelle empfohlenen Spaltmaße sind einzuhalten, um eine kollisionsfreie Öffnung der Gerätetüre zu gewährleisten und Beschädigungen am Küchenmöbel zu vermeiden.